

# RIBBA

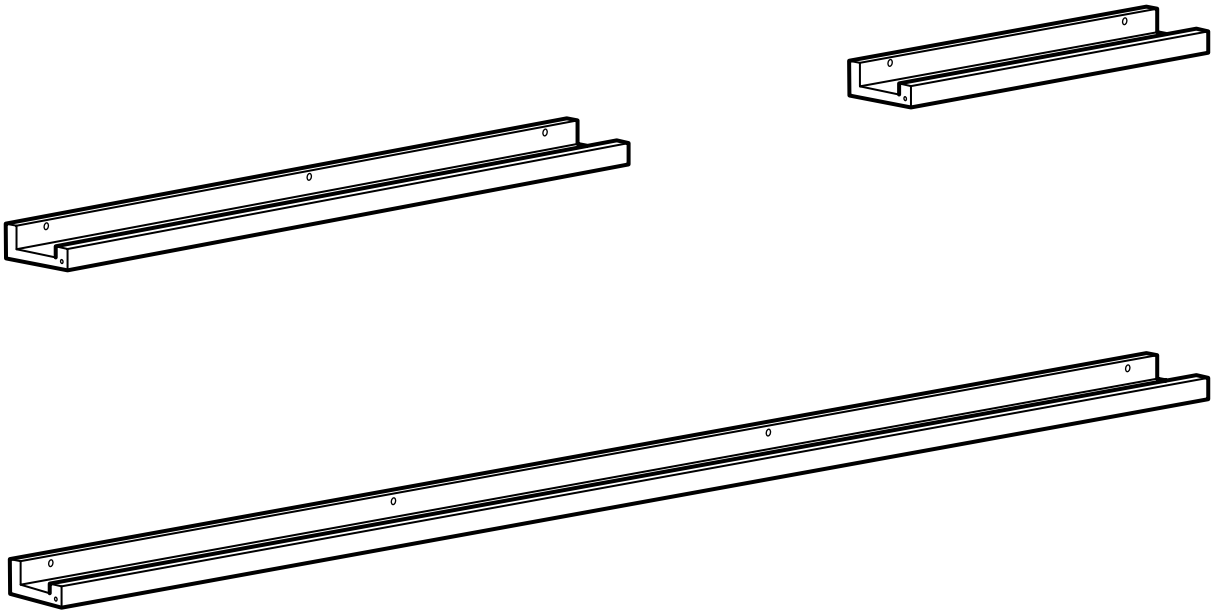

Design and Quality  
IKEA of Sweden

## ENGLISH

As wall materials vary, screws for fixing to wall are not included. For advice on suitable screw systems, contact your local specialised dealer.

## DEUTSCH

Da es viele verschiedene Wandmaterialien gibt, sind Schrauben für die Wandbefestigung nicht beige packt. Erkundigen Sie sich gfs. beim Eisenwarenfachhandel nach geeignetem Befestigungsmaterial.

## FRANÇAIS

Les vis et ferrures pour fixer le meuble/l'objet au mur ou au plafond ne sont pas incluses. Choisissez des vis et ferrures adaptées au matériau de votre mur. En cas de doute, demandez conseil à un vendeur spécialisé.

## NEDERLANDS

Omdat er zoveel verschillende soorten wandmaterialen zijn, zitten er geen schroeven voor de wandbevestiging in de verpakking. Voor advies over geschikte schroeven, neem contact op met de plaatselijke vakhandel.

## DANSK

Der findes mange forskellige vægmateriale, og derfor medfølger der ikke skruer til vægmontering. Hvis du har brug for råd om forskellige skruer og rawlplugs, skal du kontakte en uddannet forhandler.

## NORSK

Ettersom det finnes mange ulike typer av veggmaterialer følger det ikke med skruer. Kontakt din lokale faghandel for råd om valg av skruer og festebeslag.

## SUOMI

Koska erilaisiin seinämateriaaleihin on käytettävä erilaisia ruuveja, pakkaus ei sisällä ruuveja seinäkiinnitystä varten.

## SVENSKA

Eftersom det finns många olika väggmaterial, medföljer ej skruvar för väggfästning. För råd om lämpliga skruvsystem, kontakta din lokala fackhandlare.

## ČESKY

Stěny bývají z různých materiálů, a proto šrouby nejsou součástí balení výrobku. Vhodný typ šroubů vám doporučí ve specializované prodejně.

## ESPAÑOL

Como hay tantos tipos de paredes, no se incluyen los tornillos para el montaje en la pared. Para recomendaciones sobre sistemas adecuados de fijación, ponte en contacto con un especialista.

## ITALIANO

Poiché le pareti sono di materiali diversi, le viti per il fissaggio non sono incluse. Per scegliere le viti adatte, rivolgiti a un rivenditore locale.

## MAGYAR

Mivel a fal anyaga lakásonként / otthononként változó lehet, a rögzítéshez szükséges csavarokat, tipliket a csomag nem tartalmazza. A megfelelő csavarok kiválasztásáért kérj tanácsot az áruházban a szakképzett személyzettől.

## POLSKI

Ponieważ materiał, z którego wykonano ścianę może być inny w każdym mieszkaniu, w komplecie nie znalazły się żadne umocowania ani wkrety. Aby uzyskać porady w kwestii doboru odpowiednich wkretów skontaktuj się z lokalnym sklepem specjalistycznym.

## PORTUGUÊS

Como os materiais de parede variam, os parafusos para fixar à parede não estão incluídos. Para obter conselho sobre o sistema de parafusos adequado, consulte o seu retalhista local especializado.

## ROMÂNĂ

Întrucât materialele din care sunt construiți pereții variază, șuruburile pentru fixarea pe perete nu sunt incluse. Contactează dealer-ul tău local pentru consiliere.

## SLOVENSKY

Na rôzny typ stien použite vhodné skrutky. O vhodnom upevnení sa poraďte s odborným predajcom.

## БЪЛГАРСКИ

Поради разнообразието от стенини материали, винтове за прикрепяне към стената не са осигурени. За съвет относно подходящи прикрепващи механизми можете да се свържете със специализиран доставчик.

## HRVATSKI

Vijci za pričvršćivanje nisu uključeni s obzirom na različite vrste zidova. Za savjet o odgovarajućim vijcima, kontaktirajte svoju lokalnu specijaliziranu prodavaonicu.

## ΕΛΛΗΝΙΚΑ

Επειδή τα υλικά των τοίχων διαφέρουν, οι βίδες στερέωσης δεν περιλαμβάνονται. Για πληροφορίες, σχετικά με το ενδεχόμενο κατά περίπτωση σύστημα στερέωσης, παρακαλούμε ελάτε σε επαφή με το ειδικευμένο κατάστημα της περιοχής σας.

## РУССКИЙ

Так как материалы стен различаются, шурупы для фиксации на стене не прилагаются. Для выбора подходящих крепежных средств обратитесь в местный специализированный магазин.

## SRPSKI

Kako se vrste zidova razlikuju, tiplovi nisu uključeni. Obratite se specijalizovanim dobavljačima radi uputstva o odgovarajućim tiplovima.

## SLOVENŠČINA

Ker se stenski materiali razlikujejo, vijaki niso priloženi. Za nasvet glede primerne vrste vijakov se obrnite na najbližjo specializirano trgovino.

## TÜRKÇE

Duvar yapısı malzemeleri farklılık gösterebileceğinden duvar montajı vidaları dahil değildir. Uygun vida sistemi için, ilgili araç-gereçlerin satıldığı dükkanlara başvurunuz.

## Українська

Оскільки матеріали стін різні, шурупи для кріплення до стіни не додаються. За порадою щодо належних шурупів звертайтеся у найближчу спеціалізовану крамницю.

## ҚАЗАҚ

Қабырға материалдарының түрі өте көп болғандықтан, бекітпе бұрамалар жинаққа қоса берілмейді. Оларды дұрыс таңдау үшін арнайы мамандандырылған жергілікті дүкеннен сұрап біліңіз.

## 中文

本产品不附带安装螺钉。墙体材料不同，墙面安装使用螺钉须根据具体墙体材料进行适宜选择。必要时，应向专业五金店咨询。

## 繁體

由於牆壁的材質每戶不同，故所需的螺絲或配件需另購買。若不知使用何種螺絲配件，請向當地的五金行詢問。

## 日本語

壁の材質により使用できるネジの種類が異なるため、専用の取り付けネジは含まれていません。適切なネジを選ぶには、お近くの専門店にご相談ください。

## BAHASA MALAYSIA

Oleh kerana bahan binaan dinding adalah berbeza, skru untuk pemasangan pada dinding tidak disertakan. Untuk mendapatkan nasihat tentang sistem skru yang sesuai, hubungi wakil penjual khusus di kawasan anda.

## عربي

لا تتضمن مسامير التثبيت لأن مواد الجدران تختلف لمعرفة نوع المسامير المناسبة. يمكن اللجوء الى الوكيل المتخصص.

## ไทย

เนื่องจากวัสดุผนังมีหลายชนิดแตกต่างกัน สกรู-  
สำหรับยึดผนังจึงไม่ได้แนบมาด้วย คุณสามารถ-  
ขอรับคำแนะนำในการเลือกซื้อ สกรูที่เหมาะสม-  
ได้จากร้านจำหน่ายใกล้บ้าน

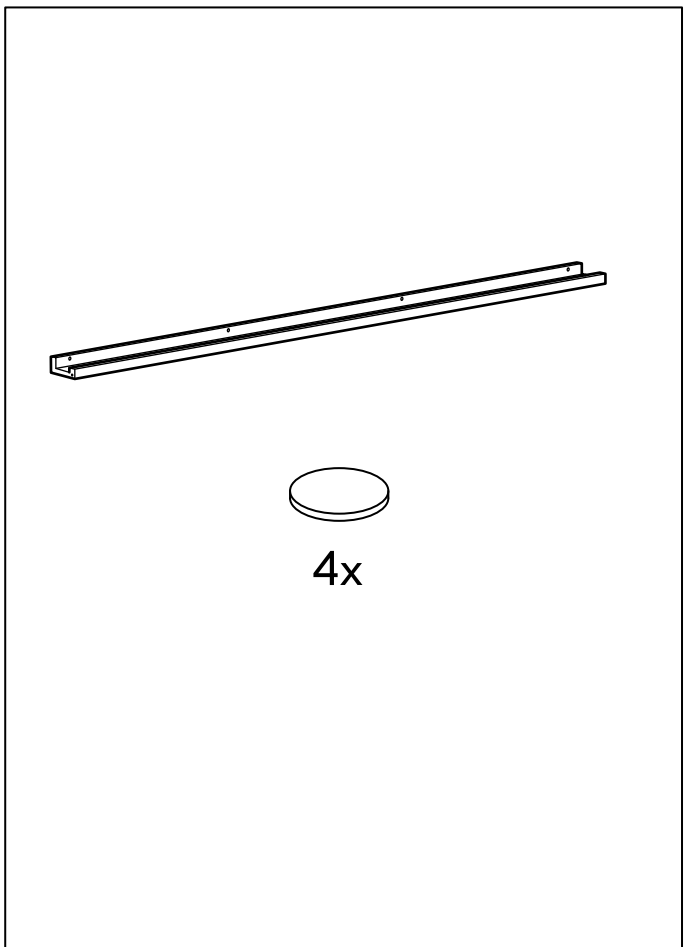
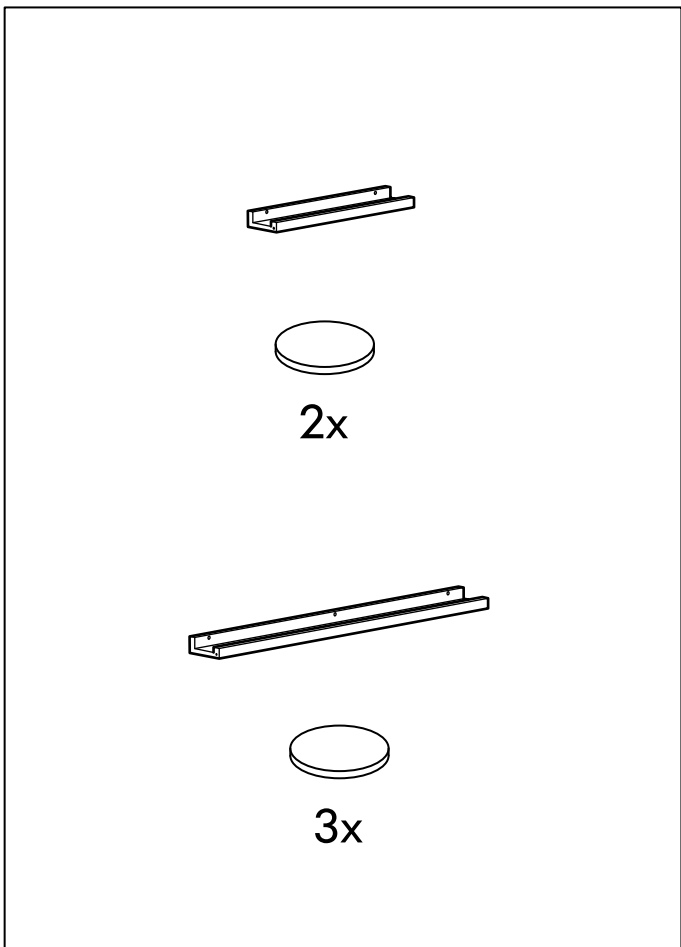
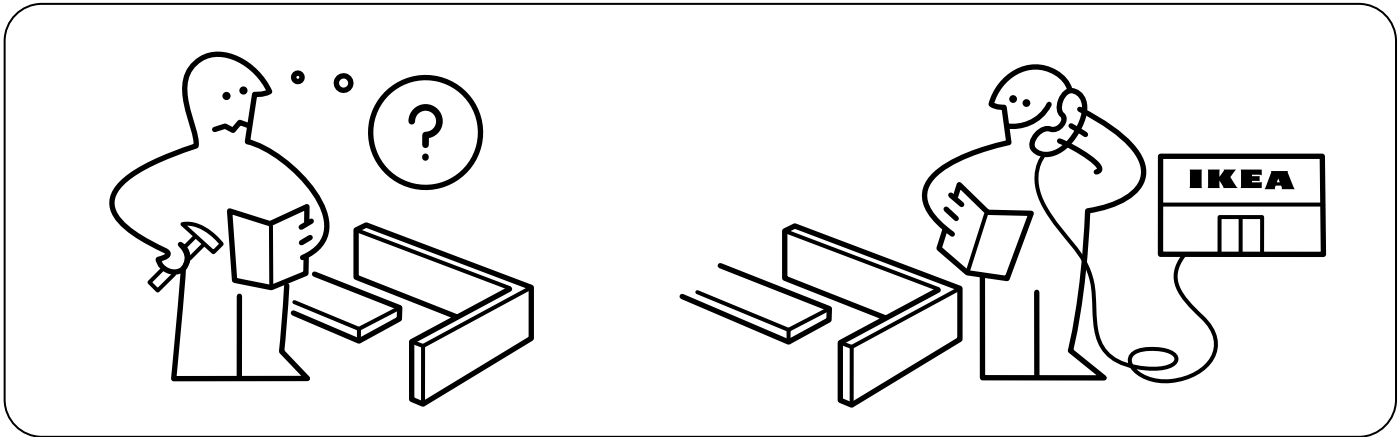
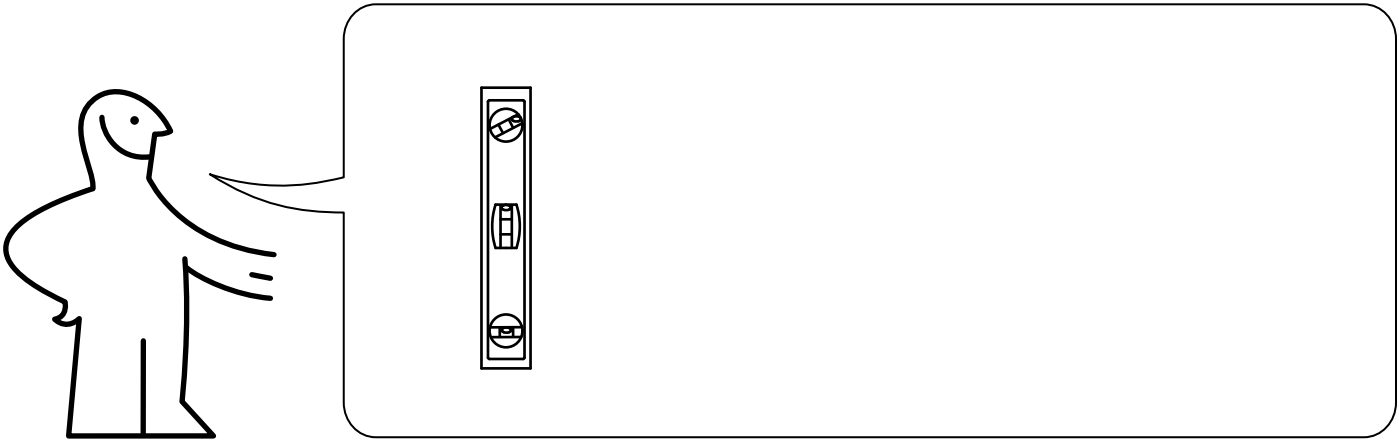

1

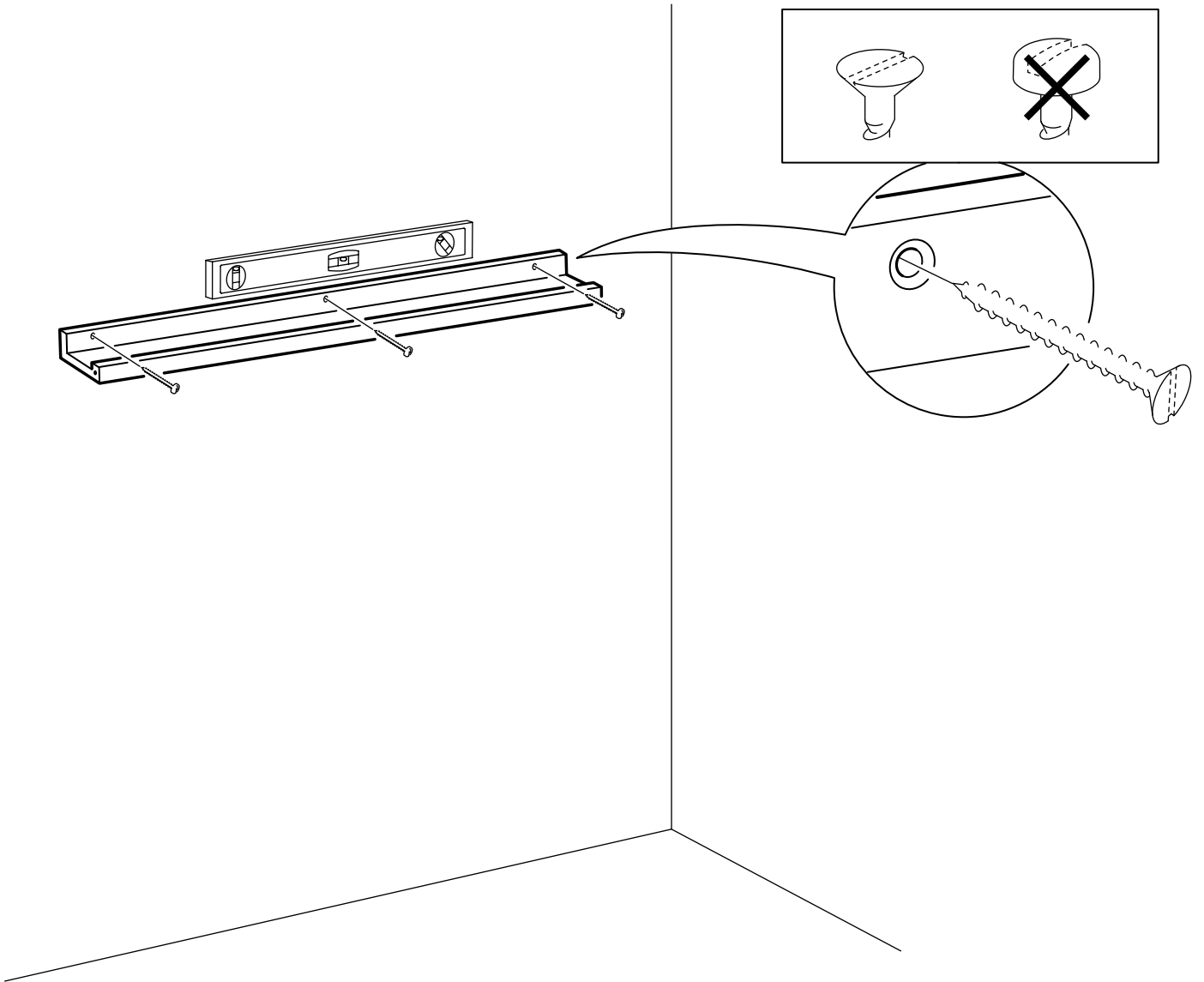

2

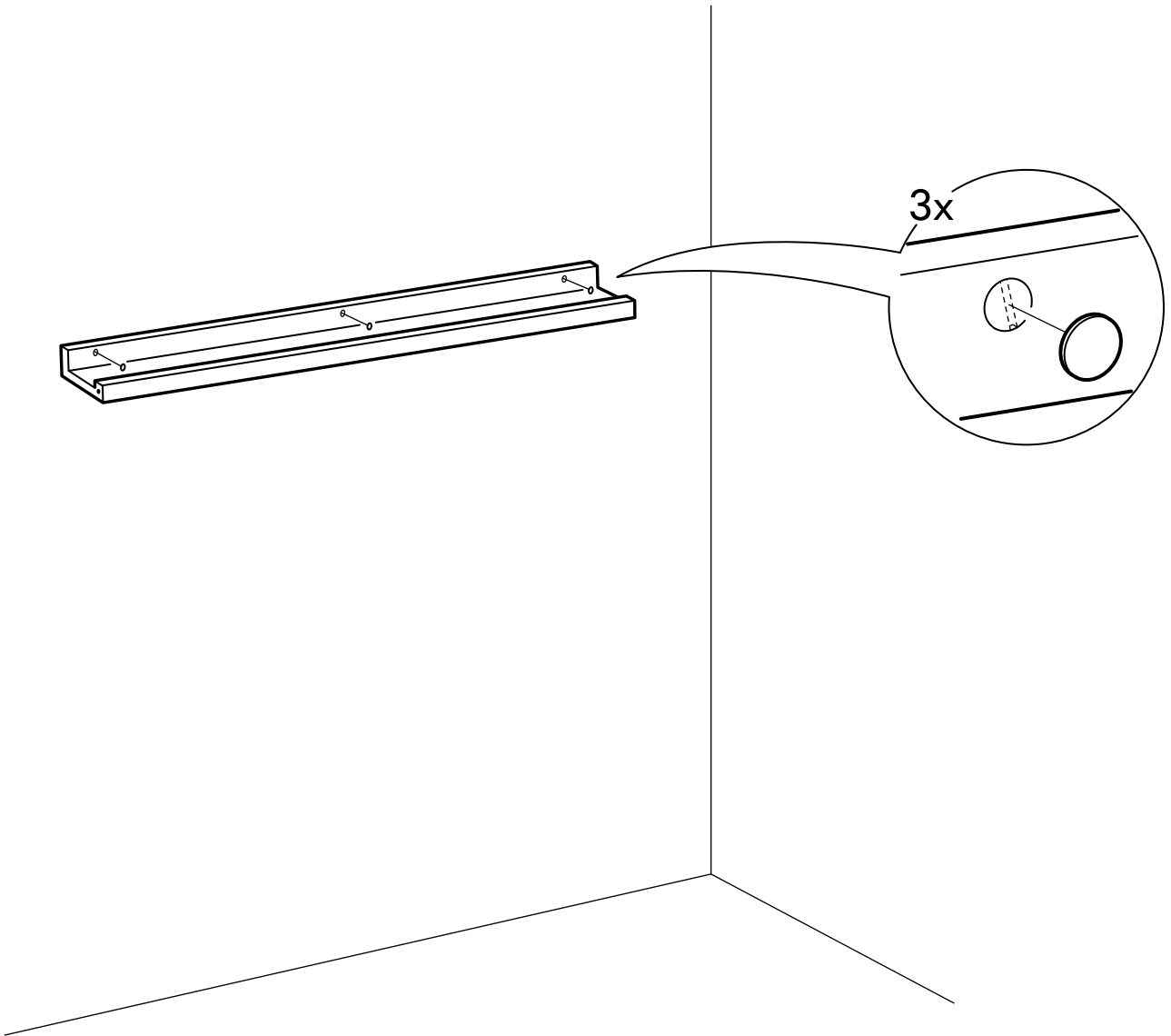



**Max 40cm  
(15 1/2")**

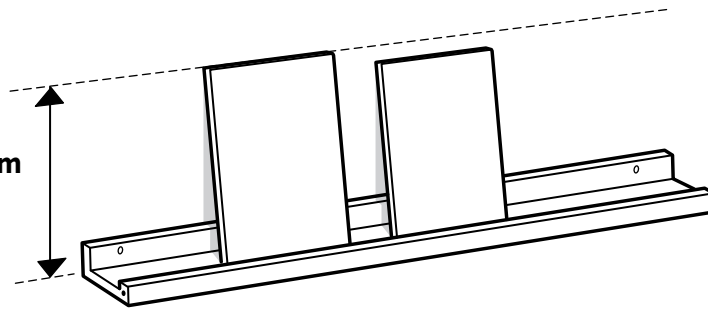

#### ENGLISH

For safety reasons, the picture ledge should only be used with pictures that are max 40 cm high. Pictures that are higher will not stand steady on the narrow ledge and may fall down.

#### DEUTSCH

Bilderleisten aus Sicherheitsgründen nur für Bilder bis 40 cm Höhe benutzen. Höhere Rahmen stehen instabil auf der schmalen Leiste und könnten herunterfallen.

#### FRANÇAIS

Pour des raisons de sécurité, l'étagère ne doit pas être utilisée pour les tableaux de plus de 40 cm maximum de haut. Étant donné la faible profondeur du rebord, les tableaux plus hauts risqueraient de tomber.

#### NEDERLANDS

Om veiligheidsredenen de schilderijen-plank uitsluitend gebruiken met lijsten van max. 40 cm hoog. Hogere lijsten staan niet stevig op de smalle plank en kunnen naar beneden vallen.

#### DANSK

Af hensyn til sikkerheden må hylden kun bruges til billeder, der er maks. 40 cm høje. Billeder, der er højere, står ikke stabilt på den smalle hylde og kan falde ned.

#### NORSK

Av sikkerhetshensyn skal bildelisten kun brukes til bilder som er maksimum 40 cm høye. Bilder som er høyere vil ikke stå stødig på den smale listen og kan falle ned.

#### SUOMI

Turvallisuussyistä tauluhyllylle saa asettaa vain enintään 40 cm korkeita kuvia. Korkeammat kuvat eivät pysy tukevasti kapealla hyllyllä ja saattavat pudota alas.

#### SVENSKA

Av säkerhetsskäl bör tavelhyllan endast användas med tavlor som är max. 40 cm höga. Högre tavlor står ostadigt på den smala hyllan och kan falla ner.

#### ČESKY

Z bezpečnostních důvodů lze použít pouze pro obraz s maximální výškou 40 cm. Vyšší obrazy nebudou stát stabilně na úzké římsce a mohly by spadnout.

#### ESPAÑOL

Por razones de seguridad sólo se deben utilizar cuadros de 40 cm de alto como máximo en el estante para cuadros. Los cuadros de mayor altura pueden caer por falta de estabilidad.

#### ITALIANO

Per motivi di sicurezza, la mensola va usata solo con quadri di max. cm 40 di altezza. Quelli più alti rischierebbero di cadere per mancanza di stabilità.

#### MAGYAR

Biztonsági okokból a kép szegélyét csak a maximum 40 cm magas képekhez használjuk. Az ennél magasabb képek nem állnak meg stabilan a keskeny szegélyen, és leeshetnek.

#### POLSKI

Ze względów bezpieczeństwa nie należy umieszczać na podstawie zdjęć lub obrazów wyższych niż 40cm. Na wąskiej podstawie wyższe obrazy nie będą stabilne i mogą spaść.

#### PORTUGUÊS

Por razões de segurança apenas devem ser utilizados na prateleira para molduras quadros com um máximo de 40 cm de altura. Os quadros com altura superior podem cair por falta de estabilidade.

#### ROMÂNÂ

Din motive de securitate, folosește numai poze cu înălțimea de maximum 40 cm. Pozele mai înalte nu vor avea stabilitate pe marginea îngustă și pot cădea.

#### SLOVENSKY

Z bezpečnostných dôvodov možno použiť len na obraz s maximálnou výškou 40 cm. Vyššie obrazy nebudú na úzkej rímse stát stabilne a mohli by spadnúť.

## БЪЛГАРСКИ

От съображения за сигурност поставката за картини може да се използва само за картини с максимална височина на 40 см. Картини с по-голяма височина няма да стоят стабилно върху тясната поставка и могат да паднат.

## HRVATSKI

Iz sigurnosnih razloga, koristite policu za slike samo sa slikama maks. visine 40 cm. Slike veće visine neće stajati stabilno na polici te mogu pasti.

## ΕΛΛΗΝΙΚΑ

Για λόγους ασφαλείας, το πλαίσιο της φωτογραφίας θα πρέπει να χρησιμοποιείται μόνο με φωτογραφίες με μέγιστο ύψος 40 cm. Φωτογραφίες που είναι μεγαλύτερες σε ύψος δεν θα μπορούν να σταθούν σταθερές σε ένα στενό περβάζι και μπορεί να πέσουν.

## РУССКИЙ

Для безопасного использования высота картины не должна превышать 40 см. Картины большей высоты не будут стоять на узкой полке устойчиво и могут упасть.

## SRPSKI

Iz razloga bezbednosti, ovu policu koristite samo za slike visine do 40 cm. Slike veće visine neće biti stabilne na ovoj maloj polici i mogu pasti.

## SLOVENŠČINA

Zaradi varnostnih razlogov se lahko polica za slike uporablja le pri slikah, visokih največ 40 cm. Višje slike na ozki polici ne stojijo stabilno in lahko padejo.

## TÜRKÇE

Güvenlik nedeniyle resim rafı sadece, maksimum 40 cm yüksekliğindeki resimler ile kullanılmalıdır. Daha yüksek resimler dar olan raf üzerinde sabit durmayabilir ve düşebilir.

## Українська

З міркувань безпеки бажано ставити на полицю картини не вище 40 см. Вищі картини міцно не триматимуться на вузькій полиці і можуть упасти.

## ҚАЗАҚ

Қауіпсіздік үшін сурет биіктігі 40 см. астам болмау керек. Биіктігі 40 см. астам болса сурет еңсіз сәреде тұрақты тұрмайды және құлап түсуі мүмкін.

## 中文

出于安全原因，画架只能展示最大高度为 40cm 高的画。若放高于 40cm 的画，画架则不能平稳站立，可能会倒下。

## 繁中

圖片掛架僅適用於高度 40 公分以下的圖片。為避免發生掉落的危險，請勿用來掛置高度過高的圖片。

## 日本語

安全のため、このアート用飾り棚には、高さが 40cm 以下のフレームを置いてください。高さが 40cm を超えるフレームを置くと、安定せずに落下する可能性があります。

## BAHASA MALAYSIA

Untuk keselamatan, para gambar perlu hanya digunakan untuk gambar yang tingginya semaksimum 40 sm. Gambar yang lebih tinggi tidak akan berdiri dengan stabil pada para sempit dan mungkin akan jatuh.

## عربي

لأسباب متعلقة بالسلامة، ينبغي استخدام إفريز الصور فقط مع صور يبلغ ارتفاعها 40 سم كحد أقصى. الصور التي يبلغ ارتفاعها أكثر من ذلك لن تقف بثبات على الإفريز الضيق وقد تتعرض للسقوط.

## ไทย

กรอบรูปที่วางบนชั้นควรสูงไม่เกิน 40 ซม. เพื่อความปลอดภัยในการใช้งาน เนื่องจากชั้นวางมีพื้นที่แคบ กรอบรูปที่สูงเกินไปอาจหล่นลงมาจากริม ทำให้เกิดอันตรายหรือความเสียหายได้